

**Novedad**  
regular con seguridad

**New!**  
Control with safety



## Válvula de manguito mecánica tipo AKO VZ Mechanical Pinch Valve Type AKO VZ



**Accionamiento manual**  
Manual operation



**Accionamiento electromecánico**  
Electro-mechanical operation

▲ **El nuevo diseño de la válvula mecánica con paso de válvula libre, sirve para bloquear medios abrasivos, fibrosos, porosos y viscoso, como p. ej. granulados, lodos o suspensiones.**

La válvula garantiza máxima seguridad durante su manipulación gracias a su construcción cerrada. También pueden comprobarse las posiciones ajustadas mediante indicaciones de posición mecánicas y electrónicas.

Existen dos posibilidades de manejo:

- Accionamiento manual mediante volante manual
- Transmisión giratoria electromecánica (actuadores y reguladores)

### **Construcción segura:**

- sin modificación de situación del accionamiento al accionar
- no se modifica la posición del accionamiento al accionarlo
- carcasa cerrada

**Un manguito especialmente reforzado en su tejido con orejetas de apertura proporcionan larga vida útil y regulación precisa.**

Disponemos de diferentes calidades de manguito - con gusto le asesoraremos.

▲ **The newly developed hose pinch valve with true-clear bore is used for shutting off abrasive, fibrous, porous and viscous media, such as granules, sludge and suspensions.**

Thanks to its closed construction, the valve ensures the maximum possible reliability during operation. The set positions can be optionally checked by means of mechanical or electrical position displays.

Two operating variants are available:

- Manual operation by handwheel
- Electro-mechanical rotary actuator (setting or regulating actuator)

### **Safety design:**

- no up and down movements of drive during valve operation
- internal moving parts are fully enclosed with no movement on the outside of the valve.
- enclosed body

**The special fabric-reinforced sleeve with positive opening straps ensures long working life and precise control.**

Various sleeve materials are available - we will be glad to advise you.

### Accionamiento manual Manual operation

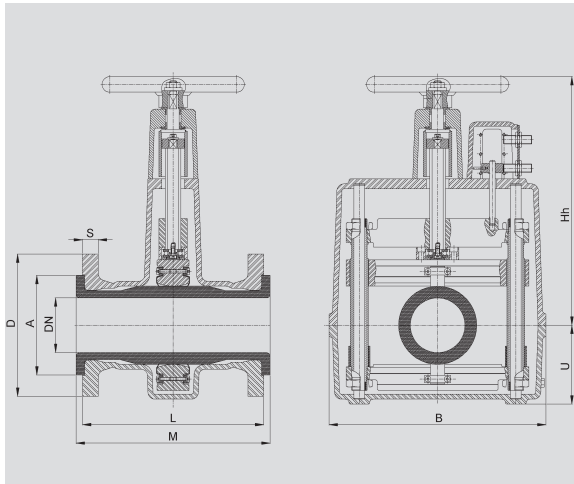

### Accionamiento electromecánico Electro-mechanical operation

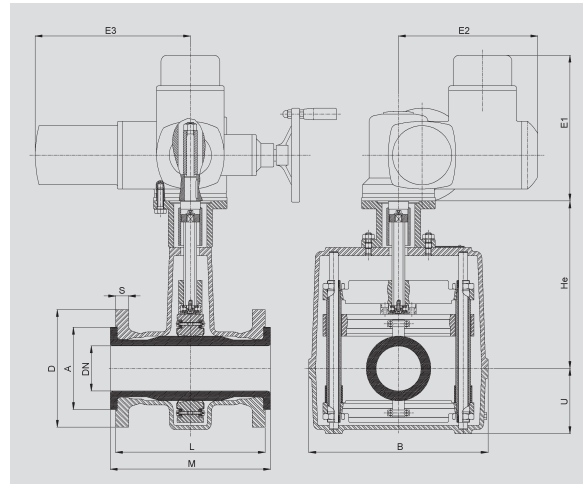

Dimensiones / dimensions												
DN (ø mm)	A (ø mm)	B (mm)	D (ø mm)	E1 (mm)	E2 (mm)	E3 (mm)	He (mm)	Hh (mm)	L (mm)	M (mm)	U (mm)	S (mm)
80	135	310	205	270	240	265	285	350	255	267	110	21

Conexiones de bridas/flange connection				presión operativa operating pressure	Peso / weight	
Orificios para tornillos drilling template		Círculo de taladrado bolt circle			Volante manual / handwheel kg	accionamiento eléctrico (sin accionamiento) electr. actuator (without actuator) kg
(uds)	mm	DIN PN10/16 (ø mm)	ANSI 150 (ø mm)	máx bar		
4	18	160	152,4	6	19	18

#### Sectores industriales:

- Sistemas neumáticos de transporte
- Silo/sector del cemento
- Pigmentos/tratamiento de granulados
- Cerámica/vidrio/industria sintética
- Tratamiento de aguas residuales
- Mármol/industria del granito
- Curtidos
- Equipos de aspirado
- Centrales eléctricas

#### Industrial areas:

- Pneumatic conveying systems
- Cement/silo branch
- Pigments and granulates
- Ceramic/glass/plastic industry
- Sewage water industry
- Marble and granite industry
- Tanneries
- Extraction systems
- Power stations

Se reserva el derecho de modificaciones técnicas.

Technical details subject to change without notice.

#### AKO Armaturen & Separations GmbH

D-65468 Trebur-Astheim • Adam-Opel-Str. 5 • Teléfono: +49 (0) 61 47-9159-0 • Fax: +49 (0) 61 47-9159-59  
Email: ako@ako-armaturen.de • Internet: www.valvulas-de-manguito.es